

DETALHE TESOURA COBERTURA 2
 ESC. 1: 20

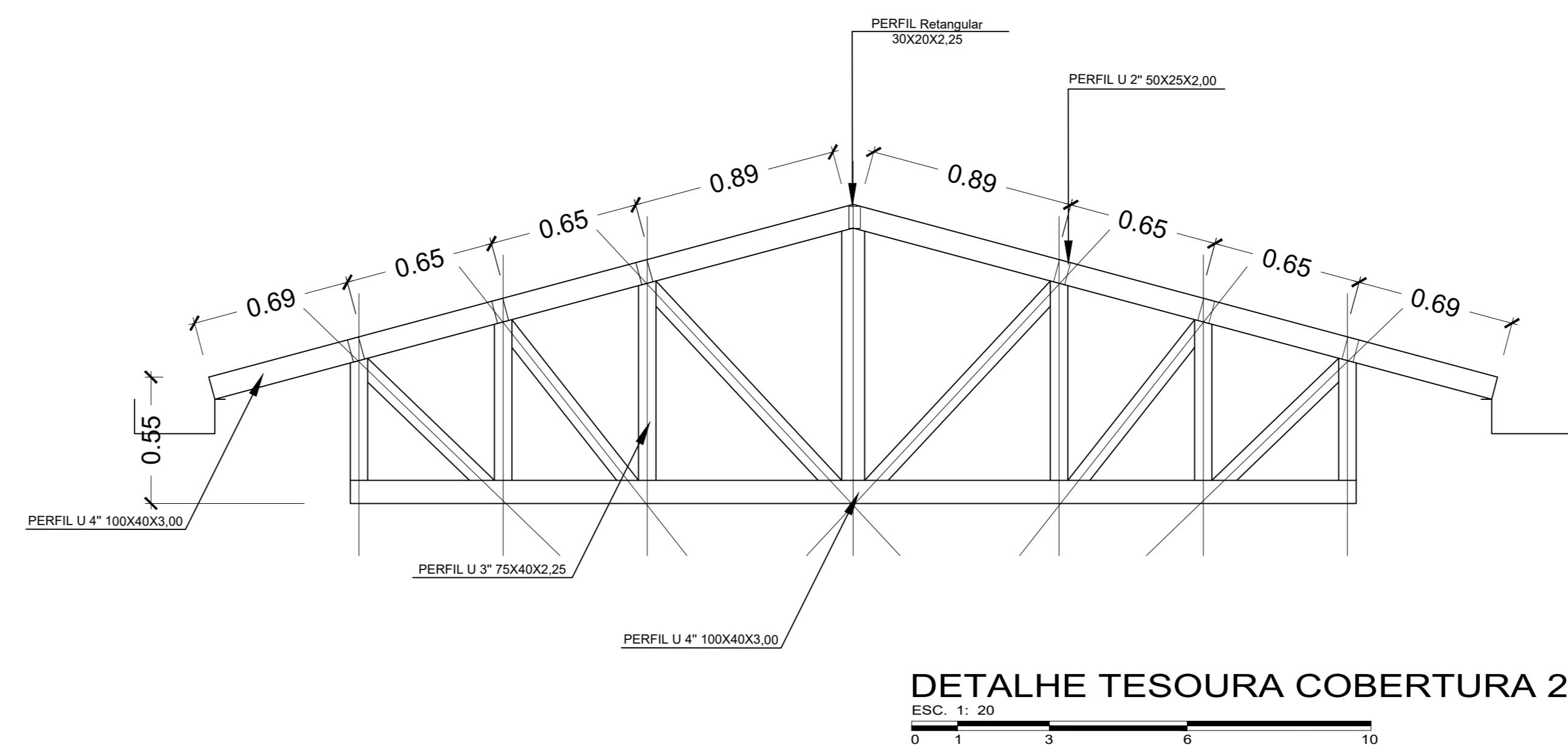

DETALHE TESOURA COBERTURA 2
 ESC. 1: 20

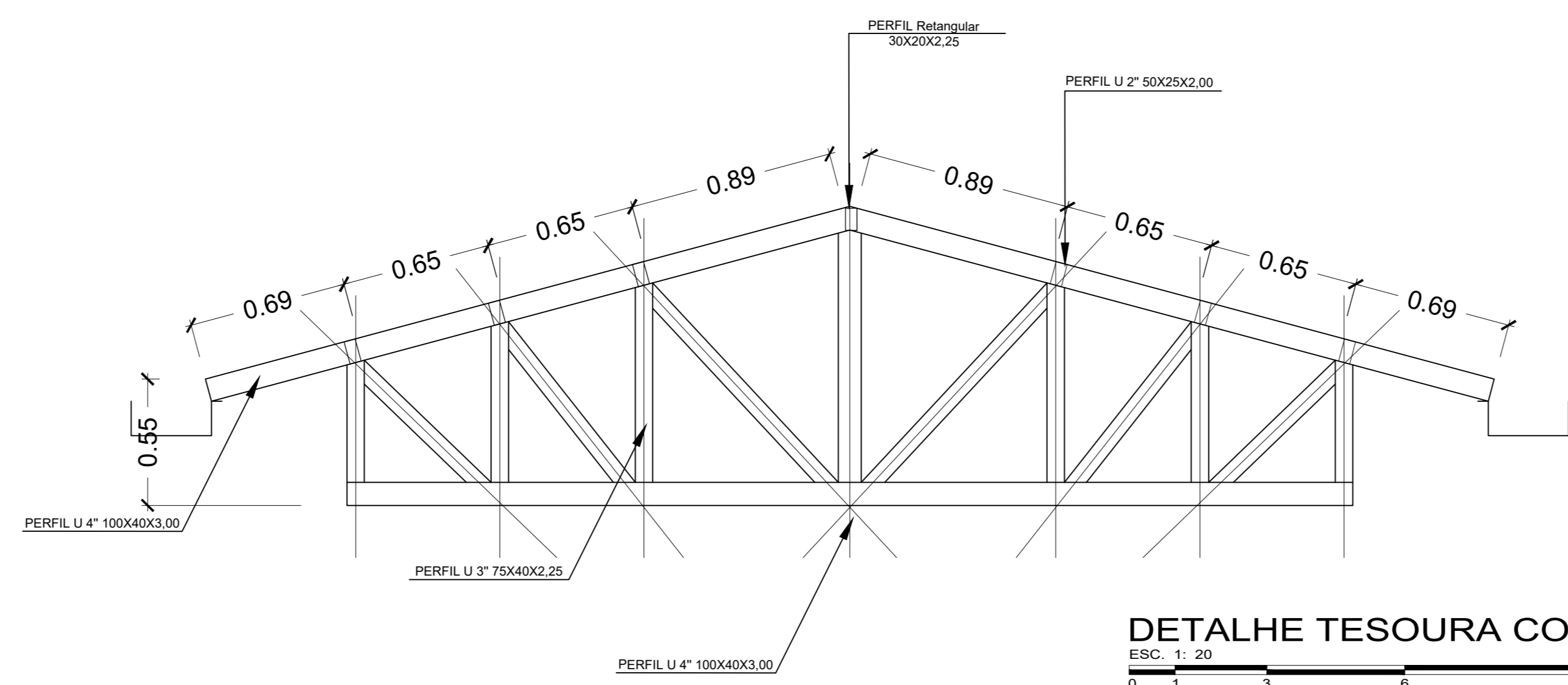

DETALHE TESOURA COBERTURA 2
 ESC. 1: 20

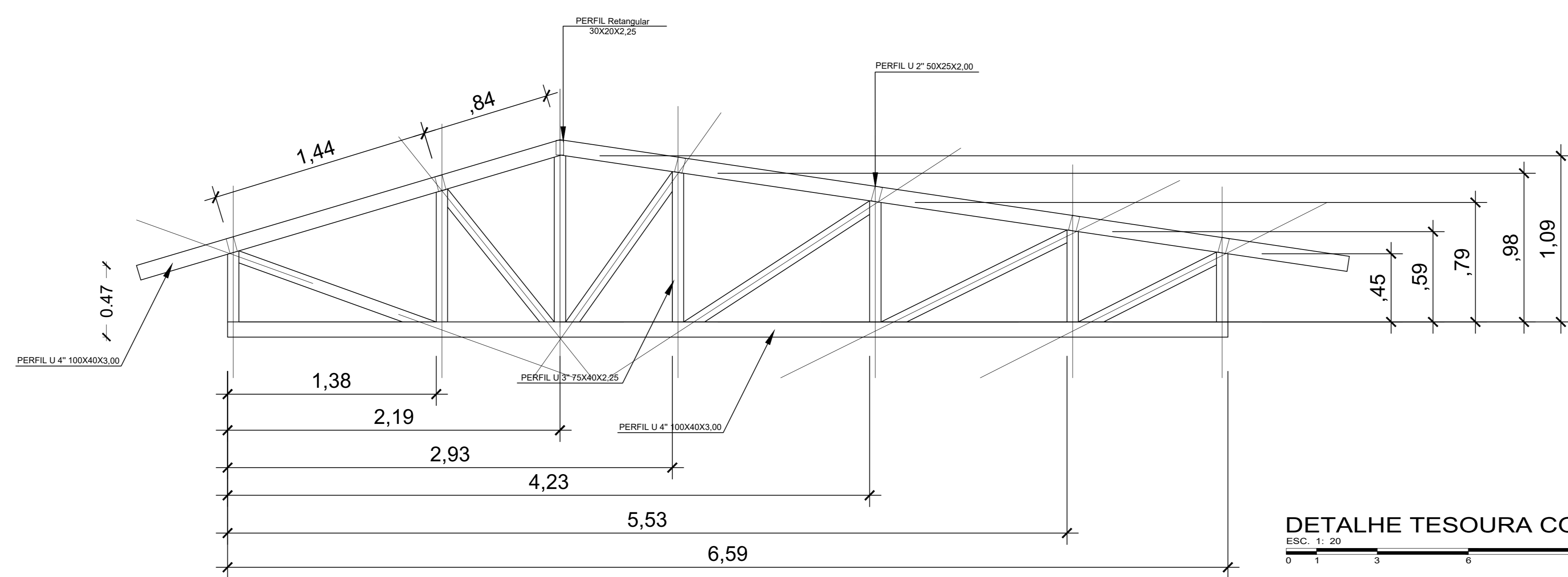

DETALHE TESOURA COBERTURA 3
 ESC. 1: 20

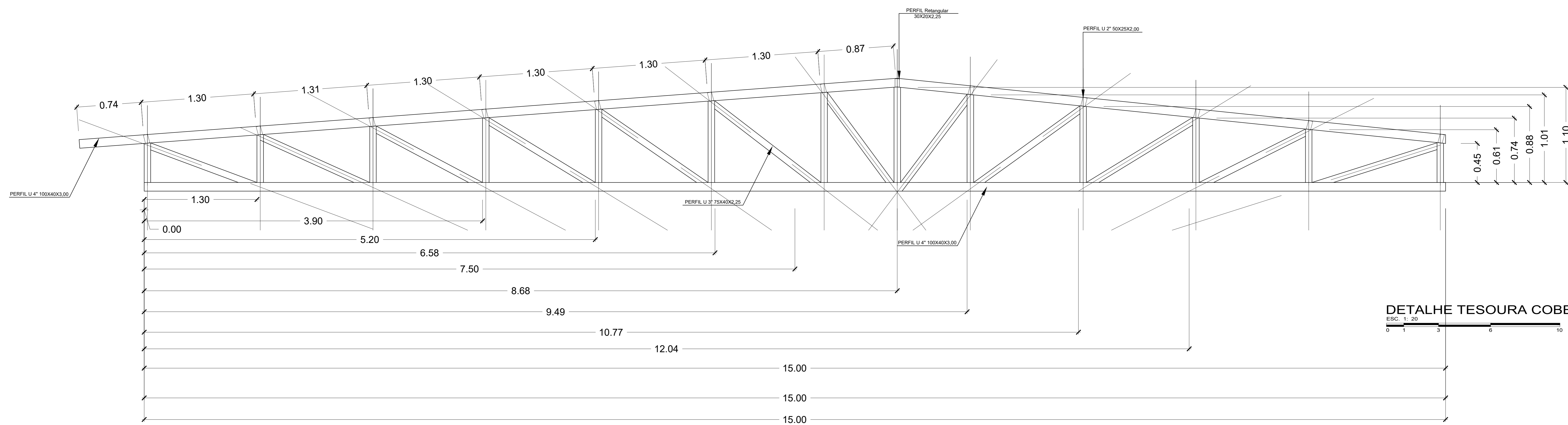

DETALHE TESOURA COBERTURA 3
 ESC. 1: 20

P.M.B.M.		SECRETARIA MUNICIPAL DE PLANEJAMENTO URBANO	
PROJETO DE ENGENHARIA			FOLHA: 03/04
DETALHAMENTO DE TESOURAS DA COBERTURA			
DESCRÇÃO : DETALHAMENTO DA ESTRUTURA DA COBERTURA DA CRECHE NO BAIRRO NOVA ESPERANÇA			
PROPRIETÁRIO : PREFEITURA MUNICIPAL DE BARRA MANSÁ			
LOCAL : RUA ANTÔNIO DA SILVA REIS, SN, NOVA ESPERANÇA, BARRA MANSÁ - RJ			
TERRENO 1.393,87m ² ÁREA À CONSTRUIR 515,50 m ²	ZONA		
	USO		SELO DE APROVAÇÃO PMBM
COORDENADOR	AUTOR DO PROJETO	DESENHO/MODIFICAÇÕES	DATA
	Eng. Fernanda Cristina Aniceto Alves CREA/RJ - 2019102397	Eng. Fernanda Cristina Aniceto Alves CREA/RJ - 2019102397	26/10/2021
REVISÃO 1	REVISÃO 2	N.º ART/RBT:	
REVISÃO 3	REVISÃO 4	N.º DO PROJETO:	
CARIMBO		APROVAÇÃO SMPU	